

PRZEBIERALNIA (OZN.6)  
WIDOK – KONSTRUKCJA 1:25

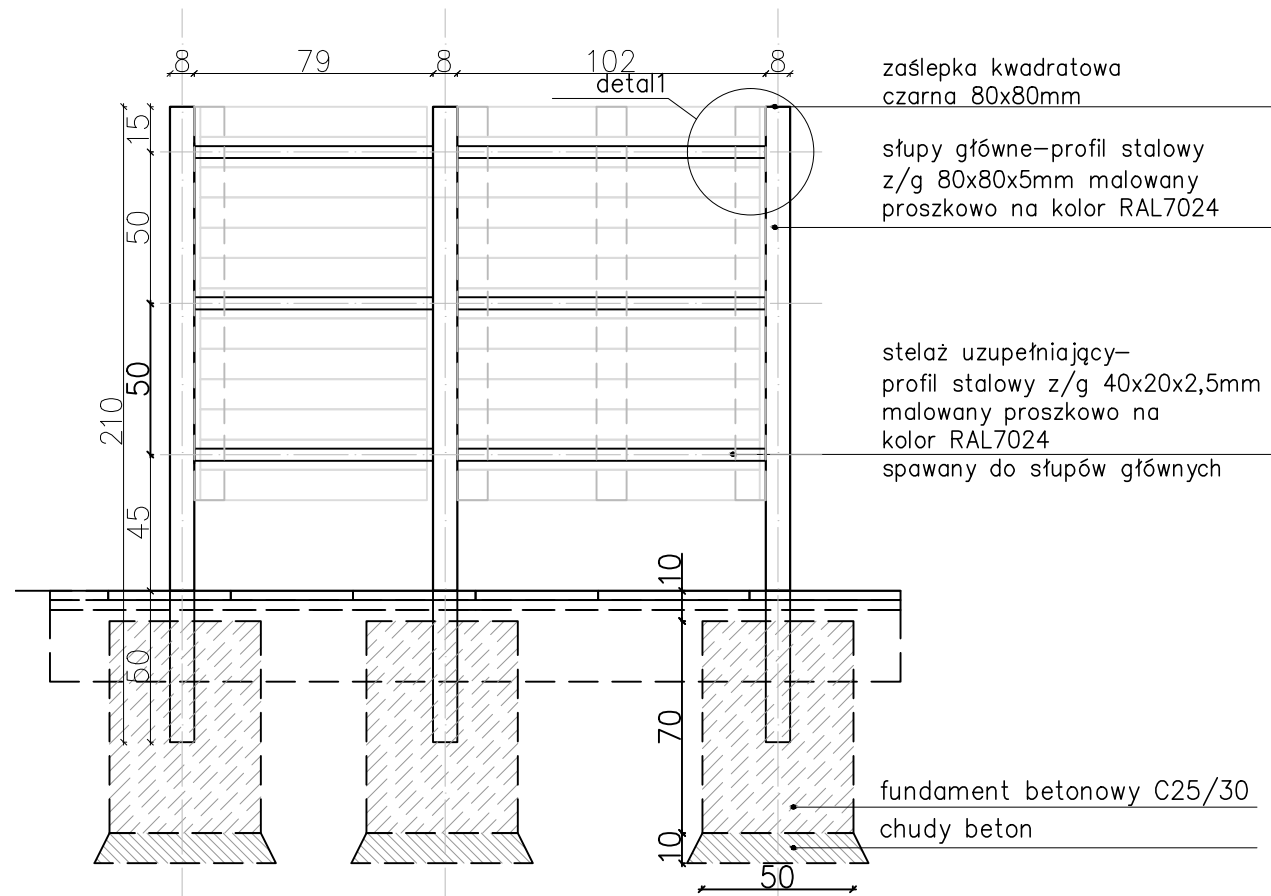

PRZEBIERALNIA (OZN.6)  
WIDOK – DESKOWANIE 1:25

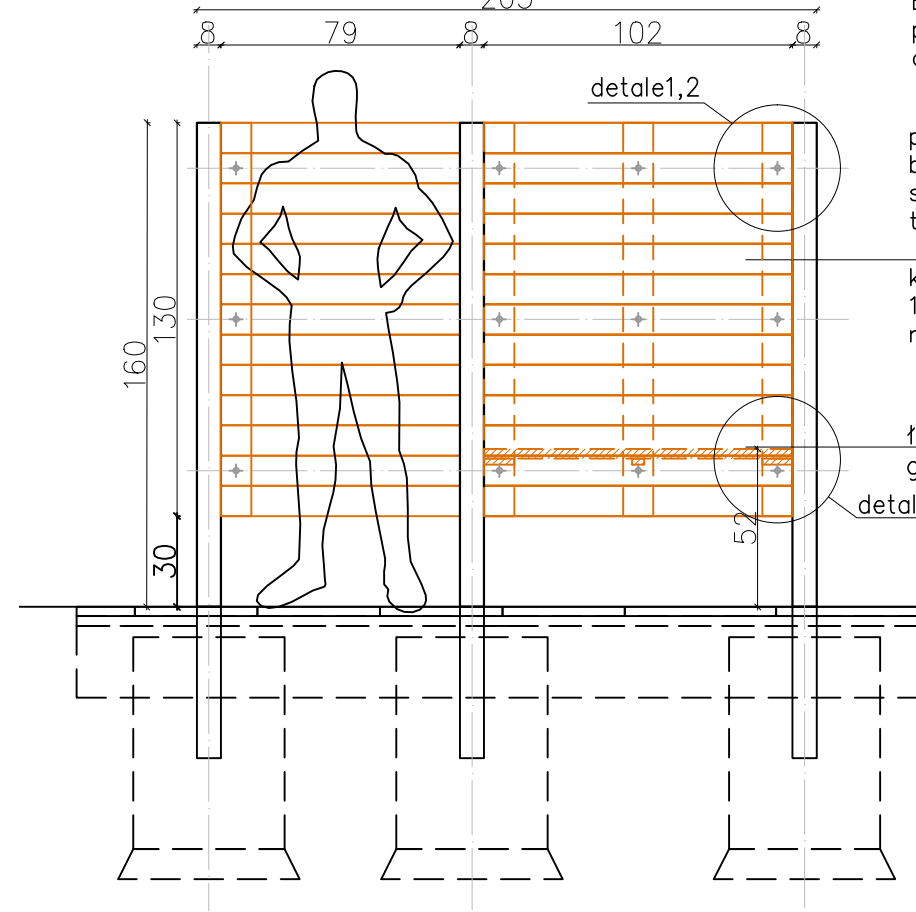

Elementy łącznikowe ze stali nierdzewnej.  
Elementy drewniane łączone na wkręty do drewna z łbami grzybkowymi. Elementy drewniane łączone ze stelażem stalowym za pomocą śrub nierdzewnych z łbem grzybkowym, nakrętki kołpakowe.  
Możliwość demontażu elementów skręcanych śrubami.  
Elementy drewniane impregnowane, olejowane preparatami na bazie olejów roślinnych przeznaczonych do impregnacji drewna.

panel drewniany ścianek przebieralni – deskowanie bez szczelin, deski modrzewiowe gr. 32mm, szer. 100mm, impregnowane i olejowane na kolor transparentny

każdy panel spięty trzema deskami drewnianymi 100x20mm, łączenie za pomocą wkrętów; montowane do stelażu stalowego za pomocą śrub

ławka/półka z desek gr. 3,2mm, szer. 50mm

DETAL 3: MONTAŻ ŁAWKI/PÓŁKI 1:5

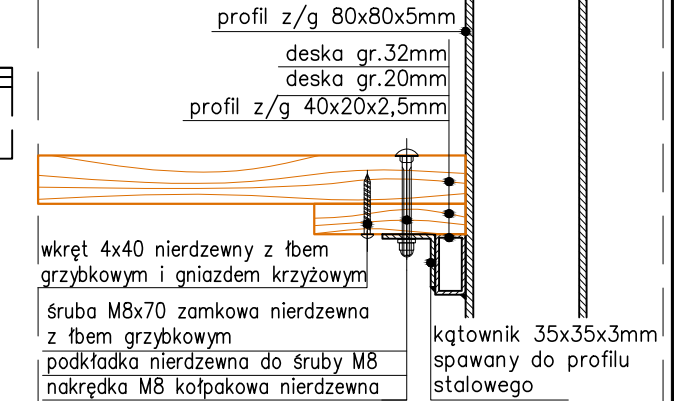

PRZEBIERALNIA (OZN.6)  
GEOMETRIA – RZUT 1:25

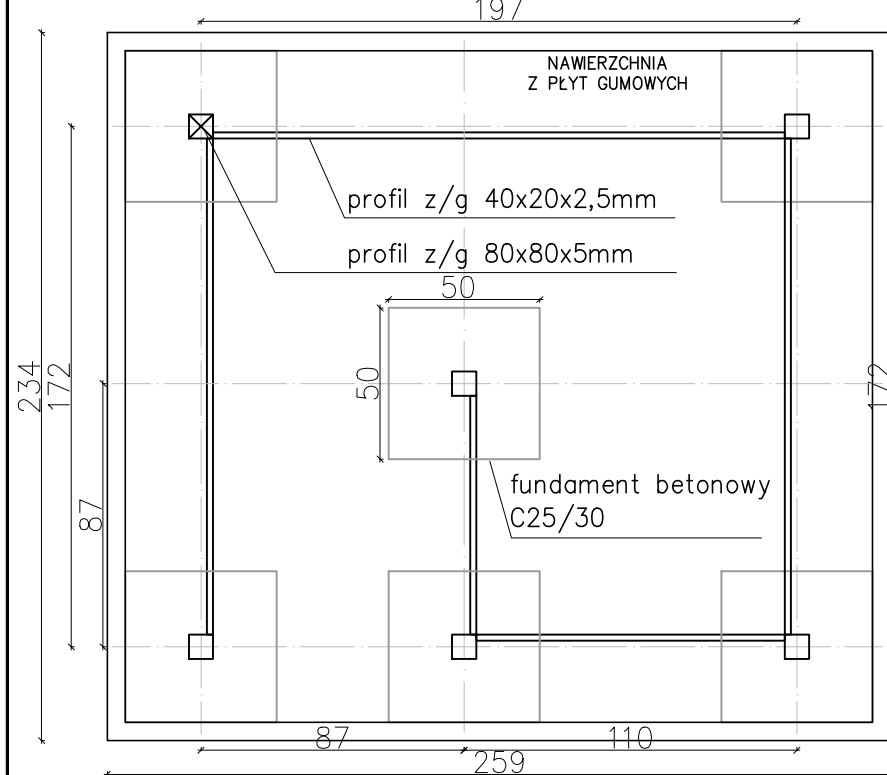

DETAL 1: ŁĄCZENIE PANELI DREWNIANYCH ZE STELAŻEM 1:5

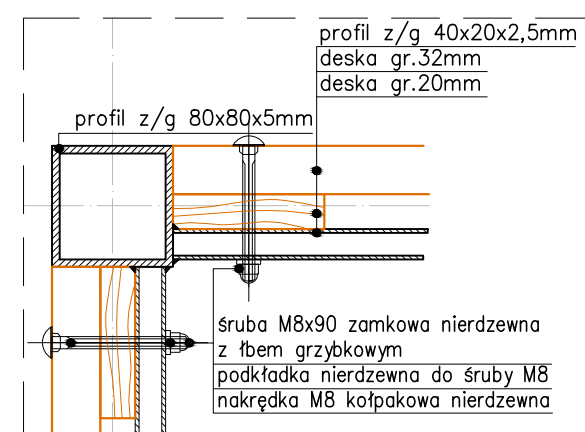

DETAL 2: PANEL DREWNIANY – ŁĄCZENIE 1:5

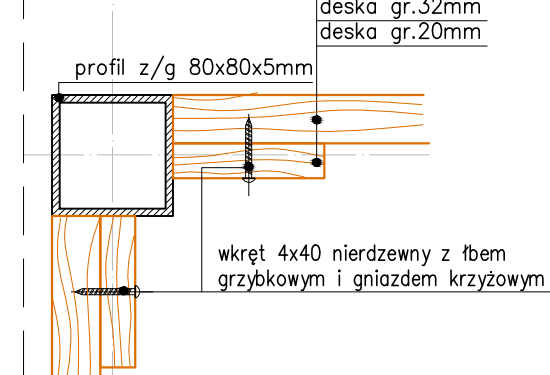

PRZEBIERALNIA (OZN.6)  
DESKOWANIE – RZUT 1:25

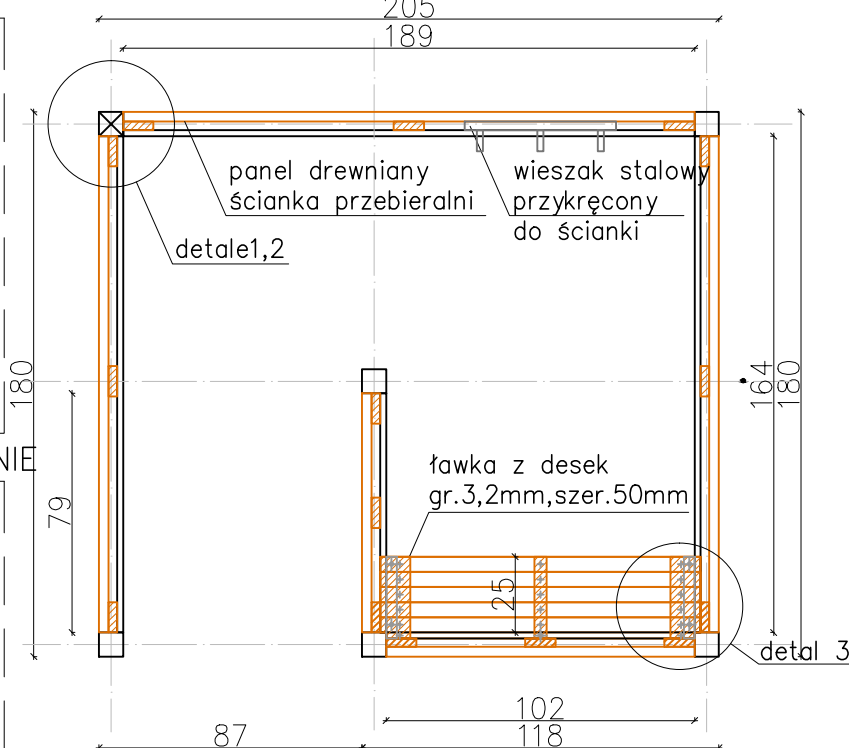

TWINS PROJECT Adam Zientala  
UL. KRASICKIEGO 109  
05-515 NOWA WOLA

INWESTOR:  
**MIASTO ŁÓDŹ**  
Ul. Piotrowska 104, 90-926 Łódź  
**MIĘJSKI OŚRODEK SPORTU I REKREACJI W ŁÓDZI**  
Ul. Ks. Skorupki 21, 90-532 Łódź

TEMAT:  
**WYKONANIE DOKUMENTACJI PROJEKTOWO-KOSZTORYSOWEJ DLA PRAC ZWIĄZANYCH Z REALIZACJĄ ZADANIA: „STAWY STEFAŃSKIEGO OD NOWA - ETAP IV - BUDŻET OBYWATELSKI”.**

DZIAŁKI:  
Obiekt: Park im. 1 Maja, Stawy Stefańskiego w Łodzi  
części działek ew. nr: 1/22, 1/38, 4/12, 4/14, 4/15, 4/16, 4/42, 4/47, 29/21, 29/23, 19 obręb ew. g-51

TREŚĆ RYSUNKU:  
Projekt przebieralni

PROJEKTANT:  
mgr inż. Katarzyna Strzyga, arch. kraj.

DATA	SKALA	RYSunEK
05/2017	1:25 / 1:5	R4.

PROJEKT OPRACOWANY JEST WEDŁUG INDYWIDUALNEGO ROZWIĄZANIA I TWÓRCA ZACHOWUJE PRAWO DO OCHRONY AUTORSKICH DÓBR OSOBISTYCH